

החפלת כל יחידה מזיזג אויר הנסתרות והיטאות שעל הגג

יחידות נסתרות מערכת VRF לחץ גבוה

באחריות הקבלן בדיקת תעלות אספקה ואויר חוזר הקיימות בשטח לפי חיבור היטא המוצעת.

הערה: על הקבלן להבטיח לרמת אשור מכוון תכנון תעלות לפי חוקן מס' 1000 ושיש להם חשבוני על מבין רמיזוג ללא נכונות עם רחשטקאי ראות ותחשול יקשו עם אינסטלטור ועל אוזריות יחידות רמיזוג יכפלו אהמם רתענה רכה

מקרא:

- ת.א.ג. – תריס אויר קריר
- ת.א.ת. – תריס אויר תקרתי
- ת.א.ז. – תריס אויר חוזר
- ת.א.צ. – תריס אויר צח
- ת.י. – תריס יניקה
- ב.א. – בידוד אקוסטי
- ב.ת. – בידוד תרמי
- ל.ב. – ללא בידוד
- Y – חיבור ניקוז

הערה: כל רמעיבם על רגג על שכתנות מנהונות נומיות מחורצות על רובגב לצצע את העבודה לפי חקן 1000

- תריס יניקה מלבני 30x15+ווסת
- מפזר אויר תקרתי 12"/12" +ווסת
- מפזר אויר תקרתי 9"/9" +ווסת
- מפזר אויר צדי לאויר צח 20/50
- תריס יניקה עגול 06" +ווסת
- תריס אויר צח עם מסנן עם ווסת כמות
- תריס אויר חוזר עם מסנן
- מפזר אויר תקרתי 35" +ווסת

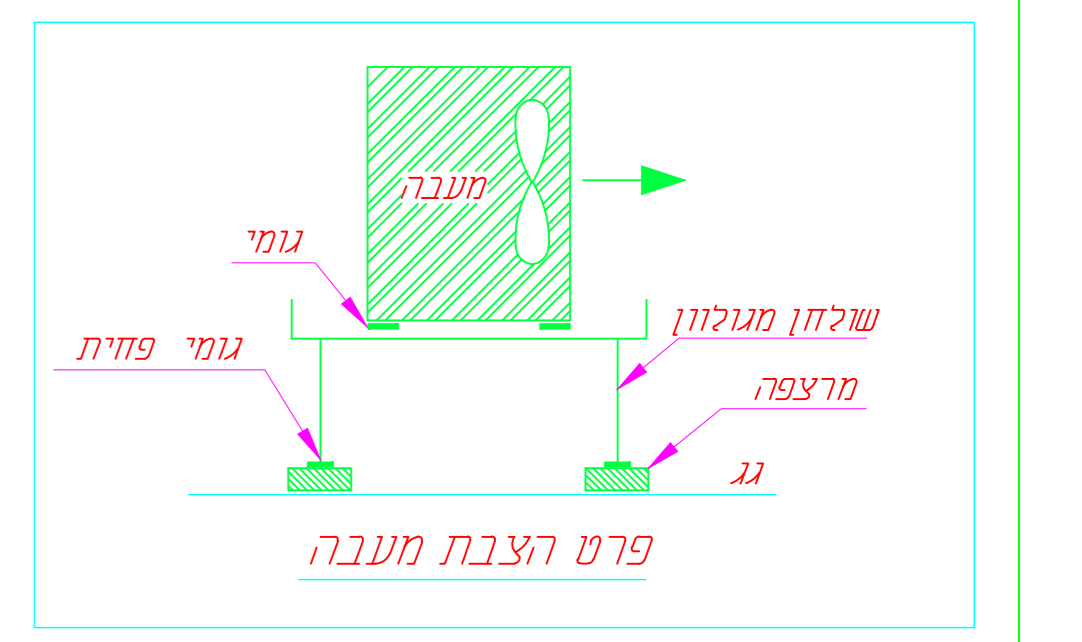
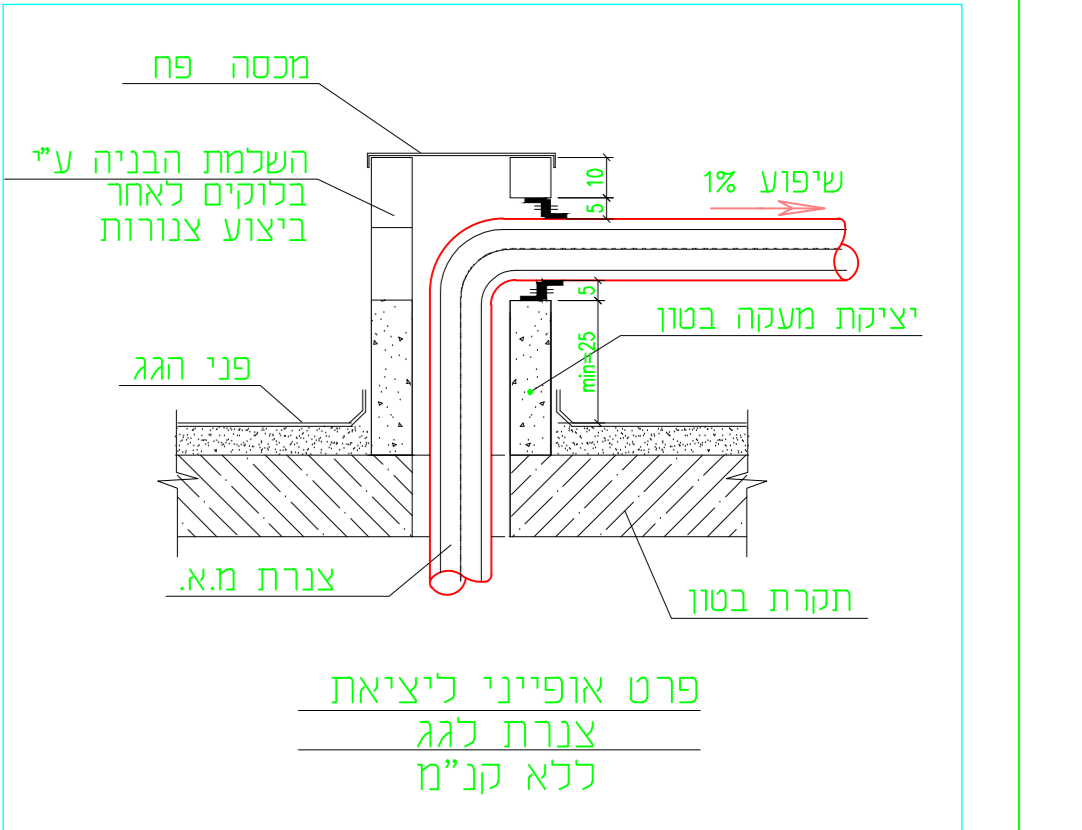

תואר השינוי	1
תאריך	2
חתימה	3
קעיון	○
לאשור	●
ממכר	○
כביצוע	○
הקבלן אחראי למידת עקבי רכבו איתו על כל סדרה או סדרות או רחשתה נגד לרדיען מחמתו במים יחידר בנוכחות אין לכבוש נזלים מידות ע"י מידיה בערשט אדרילכל:	
מומיון: עיריית נרריה	תכנון ב
פרויקט: מדעטיקו נרריה	תאריך: 28.01.2025
תוכנית: מני מזיזג אויר קומת קרקע	אשר: א.פ.
2-2	תאריך: 28.01.2025
עבודה מס' 6142	תכנית מס' AC-01
מספר זהו רוסט או רמעיבוי או כמריס ללא רשת ומחטו	קנה מדה 1:50
אוסאמה פרוח מהנדסים ויעצים	
מזיזג אויר-אסטטלציה	
נוף רגילי-רתי כרותל 23	
טלפון: 04-6021943 : קמס: 04-6000149	
נייד: 052-2660625	
e-mail: osama@af-eng.co.il	
כתובת: נצרת ת.ד. 3030 מיקוד 16130	

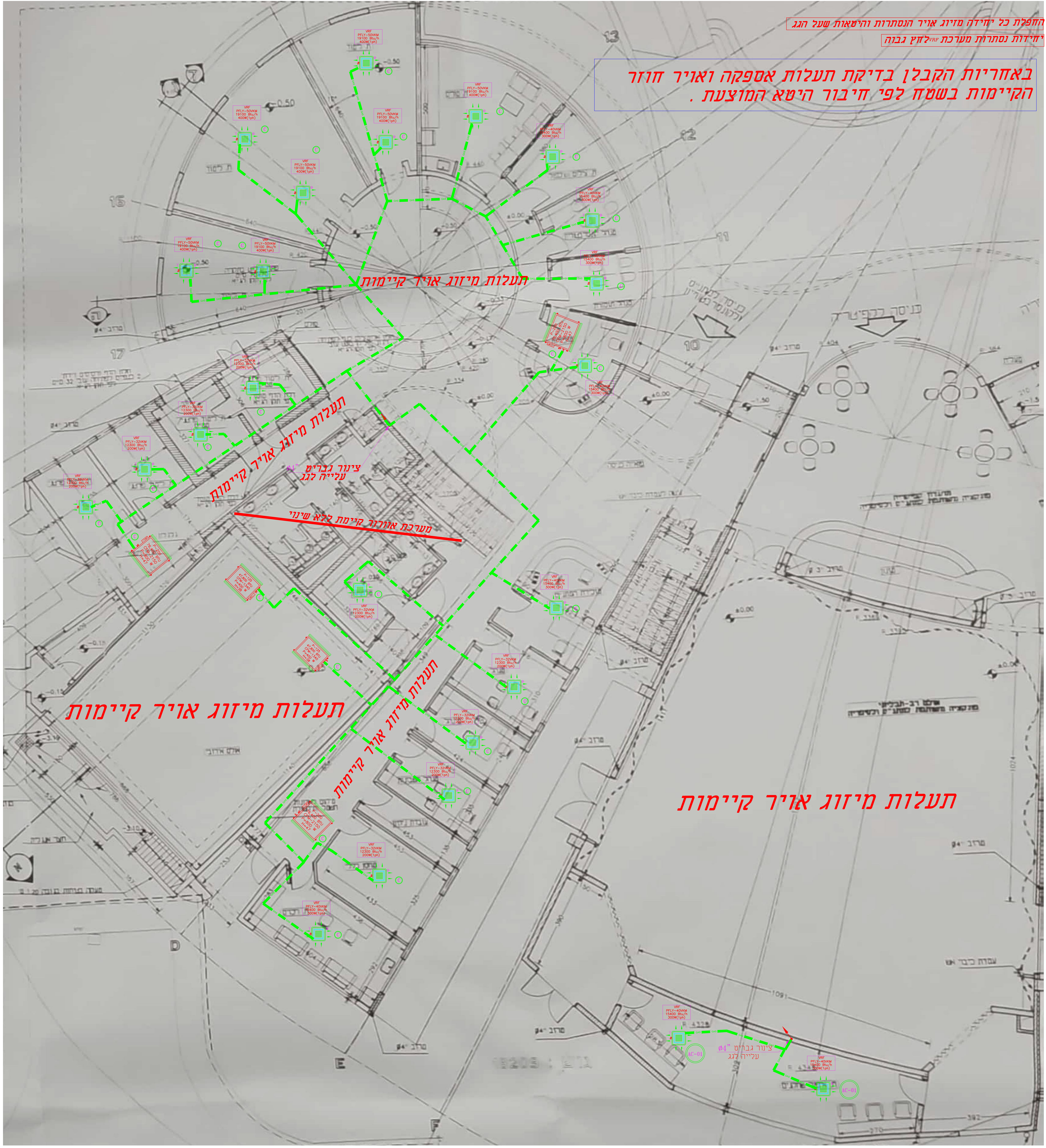

תעלות מיזוג אויר קיימות

תעלות מיזוג אויר קיימות

תעלות מיזוג אויר קיימות

צינור גבריס עלייה לגג

מערכת אורזג קיימת ללא שינוי